

Manuel d'installation

5755000L

Ascent™ II

Macerating Toilet System

Système de toilette à pompe déchiqueteuse

Modèles

Ascent II-ESW

Système complet, toilette allongée

Ascent II-RSW

Système complet, toilette à devant rond



Macérateur certifié CSA selon
ASME A112.3.4 et CSA B45.9

Toilette conforme à la
norme ADA ICC / ANSI
A117.1 et CSA B651

Toilette homologuée
IAPMO ASME A112.19.2 /
CSA B45.1

Toilette homologuée EPA
WaterSense pour les
exigences de 1,28 gallon
par chasse(gpf)

AVIS

Message à l'installateur : le manuel doit
demeurer auprès du propriétaire ou de
l'opérateur/responsable de l'entretien.

Informations sur l'enregistrement :

N° de modèle : _____

N° de série : _____

Date de fabrication : _____

Date d'installation : _____









7000 Apple Tree Avenue
Bergen, NY 14416 USA
téléphone : 1-800-543-2550
télécopieur : 1-585-494-1839
www.LibertyPumps.com

Garder ce manuel à portée de main pour référence
future.
Pour obtenir un manuel de remplacement, visiter le
site LibertyPumps.com, ou communiquer avec Liberty
Pumps au 1-800-543-2550.
Conserver le reçu de vente daté pour la garantie.

Contents

Mesures de sécurité.....	2	FR
Introduction.....	3	FR
Inspection et entreposage.....	3	FR
Informations générales.....	4	FR
Données dimensionnelles.....	5	FR
Unité de macération.....	5	FR
Préparation.....	6	FR
Installation.....	8	FR
Opération.....	10	FR
Entretien.....	11	FR
Dépannage.....	13	FR
Garantie.....	18	FR

Consignes de sécurité

	Ce symbole d'alerte de sécurité est utilisé dans le manuel et sur la pompe pour signaler un risque éventuel de blessures graves ou mortelles.
	Ce symbole d'alerte de sécurité identifie le risque de choc électrique . Il est accompagné d'instructions destinées à minimiser le risque éventuel de choc électrique.
	Ce symbole d'alerte de sécurité identifie le risque d'incendie . Il est accompagné d'instructions destinées à minimiser les risques éventuels d'incendie.
	Ce symbole d'alerte de sécurité identifie le risque de blessures graves ou mortelles . Il est accompagné d'instructions destinées à minimiser les risques éventuels de blessures graves ou mortelles.
	Il met en garde contre les dangers qui, s'ils sont négligés, vont entraîner des blessures graves ou mortelles.
	Il met en garde contre les dangers qui, s'ils sont négligés, pourraient entraîner des blessures graves ou mortelles.
	Il met en garde contre les dangers qui, s'ils sont négligés, peuvent entraîner des blessures légères ou moyennes.
	Signale une instruction importante liée à la pompe. Le non-respect de ces instructions peut entraîner une défaillance de la pompe ou des dommages matériels.
	Lire tous les manuels fournis avant d'utiliser le système de pompe. Suivre l'ensemble des consignes de sécurité décrites dans le (les) manuel(s) et celles qui apparaissent sur la pompe. Le non-respect de ces consignes pourrait entraîner des blessures graves ou mortelles.

Mesures de sécurité

AVERTISSEMENT **RISQUE DE CHOC ELECTRIQUE**

- Un contact accidentel avec des pièces sous tension, des objets, du liquide ou de l'eau peut causer des blessures graves ou mortelles.
- Toujours couper l'alimentation électrique de la pompe déchiqueteuse avant d'y effectuer des réparations. Un choc électrique mortel pourrait se produire.
- La pompe doit être branchée dans une prise électrique convenablement mise à la terre avec disjoncteur de fuite de terre qui est conforme au code national de l'électricité et aux codes locaux en vigueur. Tout le câblage doit être effectué par personnel qualifié.
- Toutes les pratiques électriques et de sécurité doivent être conformes au Code national de l'électricité^{MD}, aux normes établies par la *Occupational Safety and Health Administration* (l'Administration de la sécurité et de la santé au travail) ou aux codes et ordonnances locaux applicables.
- La pompe doit être mise à la terre correctement à l'aide du conducteur de mise à la terre fourni. Ne pas contourner les fils de mise à la terre et ne pas retirez la broche de masse des fiches de branchement. Si le système de pompe n'est pas correctement mis à la terre, toutes les parties métalliques de la pompe et de son environnement pourraient être mises sous tension.
- Ne jamais manipuler une pompe avec les mains mouillées ou en se tenant sur une surface mouillée ou humide, ou dans l'eau. Cela pourrait causer une électrocution fatale.
- Ne pas soulever ni transporter une pompe par son cordon d'alimentation. Cela endommagera le cordon d'alimentation et pourrait exposer les fils sous tension électrique à l'intérieur du cordon d'alimentation.
- La prise d'alimentation électrique doit se trouver à la portée du cordon d'alimentation de la pompe et à au moins 4 pi (1,22 m) au-dessus du niveau du plancher dans le cas des installations sous le niveau du sol.
- Ne pas submerger la pompe déchiqueteuse ni laisser la pompe déchiqueteuse être exposé à l'eau. Le système de toilette en déchiqueteuse est acceptable pour une utilisation dans un endroit sec à l'intérieur uniquement. Des blessures graves, voire mortelles pourraient en résulter.

AVERTISSEMENT **RISQUE D'INCENDIE**

- Danger d'explosion durant l'installation. Les nettoyeurs à PVC, les apprêts et les colles peuvent dégager des vapeurs explosives. Ces émanations plus lourdes que l'air peuvent s'accumuler dans le réservoir. La chaleur dégagée lors du soudage des tuyaux en cuivre ou autre métal peut allumer ces vapeurs et causer une violente explosion. Si l'appareil doit être raccordé à un tuyau d'évacuation ou à un évent en cuivre, il faut laisser tous les joints en PVC collés sécher pendant au moins 24 heures. Il faut retirez le couvercle d'accès afin de bien ventiler le réservoir avant de souder les tuyaux en cuivre situés à proximité de l'appareil.
- Les pompes pour emplacement ordinaire ne doit pas être installée dans un endroit classé dangereux selon la norme ANSI/NFPA 70 du NEC (code national de l'électricité).

- Ne pas utiliser de rallonge électrique pour alimenter le dispositif. Les rallonges peuvent surcharger à la fois les fils d'alimentation du dispositif et des rallonges électriques. Les fils surchargés peuvent devenir très chauds et prendre feu.

AVERTISSEMENT



RISQUE DE BLESSURE GRAVE OU DE MORT

- Ne pas modifier la pompe / le système de pompe de quelque façon que ce soit. Les modifications peuvent affecter les joints d'étanchéité, modifier la charge électrique de la pompe ou endommager la pompe et ses composants.
- Toutes les installations de pompes/systèmes de pompe doivent être conformes à tous les codes et ordonnances fédéraux, provinciaux et locaux applicables.
- Ne pas retirer les étiquettes de la pompe ou de son cordon.
- Demeurer à l'écart des orifices d'aspiration et d'évacuation. Pour éviter toute blessure, ne jamais introduire les doigts dans la pompe pendant qu'il est connecté à une source d'alimentation.
- La pompe déchiqueteuse possède une grande ouverture afin d'être compatible avec la sortie d'une toilette à évacuation arrière. NE PAS placer la main ou d'autres objets dans cette ouverture même lorsque l'appareil est débranché. Cette ouverture de la pompe déchiqueteuse est munie de couteaux très acérés.
- Des couvercles décoratifs doivent être installés lors du fonctionnement; un dispositif de sécurité est intégré aux couvercles afin de prévenir tout fonctionnement accidentel. L'appareil peut démarrer lorsqu'il est mis sous tension la première fois.
- Ce dispositif contient des produits chimiques reconnus par l'État de la Californie comme pouvant causer le cancer, des anomalies congénitales ou d'autres problèmes du système reproducteur. www.p65warnings.ca.gov.

ATTENTION

- ◆ Cette pompe a été évaluée pour une utilisation avec de l'eau uniquement, toutefois l'utilisation avec des déchets humains et du papier toilette est autorisée.
- ◆ Portez un équipement de protection individuelle pour protéger vos mains car les lames de coupe exposées présentent des arêtes vives.

AVIS

- ◆ Ne pas utiliser ces pompes avec un liquide dont la température est supérieure à 104 ° F (40 ° C). Le pompage de liquides à des températures plus élevées peut entraîner une surchauffe et causer une panne de pompe.
- ◆ Ne pas utiliser de soupape d'admission d'air ou de système d'évent mécanique à ressort, car il s'agit d'événements unidirectionnels. La pression atmosphérique doit être égale à l'intérieur et à l'extérieur du réservoir. Un « faux » événement empêche la circulation de l'air dans une direction et nuit au fonctionnement de la toilette.
- ◆ L'unité de macération Ascent II comprend des commandes électroniques et doit être protégée de l'exposition directe à l'eau lors de l'installation et de l'utilisation.
- ◆ Le PEX (polyéthylène réticulé) ne peut être utilisé que pour la plomberie d'approvisionnement. Le PEX n'est pas assez rigide pour l'utilisation de drains, de déchets ou d'événements, car l'absence de pression interne pourrait entraîner sa resserrée.

- ◆ Les appareils sanitaires raccordés au système de macération doivent être situés au même étage.

Introduction

Lire attentivement les directives avant d'effectuer l'installation. Chaque pompe de marque Liberty Pumps est testée individuellement en usine pour assurer un bon fonctionnement. Le fait de suivre ces directives à la lettre éliminera les risques de dysfonctionnement et assurera des années de service sans soucis. Aucune réparation ne doit être effectuée pendant la période de garantie sans l'approbation préalable de l'usine. Toute réparation non autorisée annulera la garantie. Contactez Liberty Pumps au 1-800-543-2550.

Inspection et entreposage

Inspection sur réception

Le modèle Ascent II est expédié en 3 emballages distincts : le réservoir de toilette, la cuvette, and le pompe déchiqueteuse. Les contenants d'expédition doivent être immédiatement inspectés afin de s'assurer qu'aucun dommage ne s'est produit au cours de l'expédition.

1. Inspecter visuellement le pompe déchiqueteuse et toute pièce de rechange afin de s'assurer que celles-ci ne comportent aucun dommage.
2. Inspecter les cordons électriques pour voir s'ils sont endommagés, particulièrement à l'endroit où ils sortent du réservoir de la pompe déchiqueteuse.
3. Avant de jeter le matériel de calage, vérifier s'il ne s'y trouve pas de petites pièces.

Signaler tout dommage ou toute pièce manquante à Liberty Pumps.

Liste des pièces incluses :

- réservoir de toilette (modèle : Ascent II - TW)
- cuvette (modèle : Ascent II – RW or EW)
- le pompe déchiqueteuse (modèle : Ascent II - MUW)
 - réservoir de déchiquetage
 - raccordement en caoutchouc avec colliers
 - raccords de réduction
 - pile 9V
 - clé Allen : 3/16 po
 - sachet de graisse

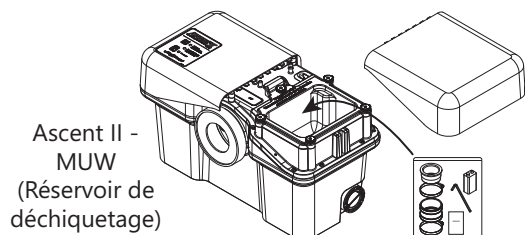
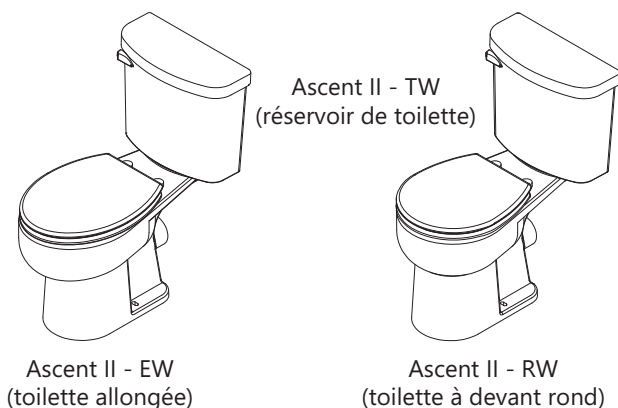

Entreposage avant utilisation

Les produits Liberty Pumps sont expédiés de l'usine prêts à être installés et utilisés. S'il est nécessaire d'entreposer la pompe, celle-ci doit demeurer dans son contenant d'expédition. Elle doit être rangée dans un entrepôt ou une remise, dans un endroit propre et sec dont la température est stable. La pompe ainsi que l'emballage devraient être recouverts afin de les protéger de l'eau, de la poussière et de la saleté.

Informations générales

En plus d'une toilette à évacuation arrière, ce système à pompe déchiqueteuse est conçu pour recevoir les eaux usées de plusieurs appareils sanitaires, comme un évier, une douche, une baignoire ou un urinoir (appareils d'une même salle de bain). Cependant, on ne peut y raccorder qu'une seule toilette.

Utilisation

Le système de broyage est conçu pour disposer des excréments humains, du papier hygiénique et de l'eau. Il n'est pas destiné à recevoir des déchets de cuisine ni des eaux usées provenant d'appareils munis d'une pompe comme le lave-vaisselle ou le lave-linge. Ce produit n'est pas conçu pour vider des piscines ou cuves thermales.

Le système de macération se met automatiquement en marche lorsqu'on actionne la chasse de la toilette ou qu'un accessoire évacue de l'eau. Il s'arrête automatiquement lorsque tout le contenu a été pompé. Cette période de fonctionnement varie selon le débit et la source.

Caractéristiques

- Amélioration de la conception de la fraise avec le système RazorCut^{MD}. Les lames de coupe sont conçues et rigoureusement testées pour durer indéfiniment sans nécessiter d'entretien ou de remplacement dans les applications ordinaires.
- Le joint CleanConnect^{MD} permet au pompe déchiquetage de s'asseoir plus près des toilettes.
- Les raccords de décharge et de ventilation QuickFlip^{MD} permettent des connexions de tuyaux horizontales ou verticales.

Aménagement de la salle de bain

AVIS

- ◆ Les appareils sanitaires raccordés au système de macération doivent être situés au même étage.

La toilette fonctionne comme une toilette à chasse d'eau conventionnelle et ne requiert aucun entretien particulier si on l'utilise normalement. On peut utiliser tous les produits nettoyants standard comme avec une toilette conventionnelle.

On peut utiliser n'importe quelle baignoire jusqu'à 379 litres ou une douche normale. Le cas échéant, il est recommandé de construire une plateforme de 15 cm (6 po) de hauteur sur laquelle placer l'accessoire. Cela fournit suffisamment d'espace pour installer un siphon et prévoir une pente vers les entrées auxiliaires de la pompe déchiqueteuse. Les fabricants de douches offrent parfois une base de douche préfabriquée. Remarque : C'est la distance entre le siphon de l'accessoire supplémentaire et la pompe déchiqueteuse qui détermine le dégagement nécessaire pour installer le siphon et l'élévation requise pour assurer une pente minimum de 21 mm au mètre (0,25 po au pied).

Cycle de fonctionnement normal

Le commutateur IST de la pompe déchiqueteuse peut distinguer entre divers modes de fonctionnement et il optimise en conséquence la durée d'exécution.

La détection avancée de l'exécution actionnera les couteaux dès que l'appareil détectera une activation de la chasse d'eau. Ce faisant, les couteaux tournent à la vitesse maximale (tours/min) avant que le liquide et les résidus atteignent le système de macération. Il est possible qu'il se produise de très fortes pulsations dans l'appareil pendant une douche ou une vidange de la baignoire parce que la pompe déchiqueteuse pompe à débit plus élevé que le flux qui entre.

Utilisation et entretien

Tous les nettoyants standard peuvent être utilisés comme avec une toilette conventionnelle standard. L'extérieur de l'unité de pompe déchiquetage peut être nettoyé avec un chiffon humide et des nettoyants ménagers ordinaires. Ne jamais vaporiser ou verser de l'eau ou des produits chimiques directement sur l'appareil.

Données dimensionnelles

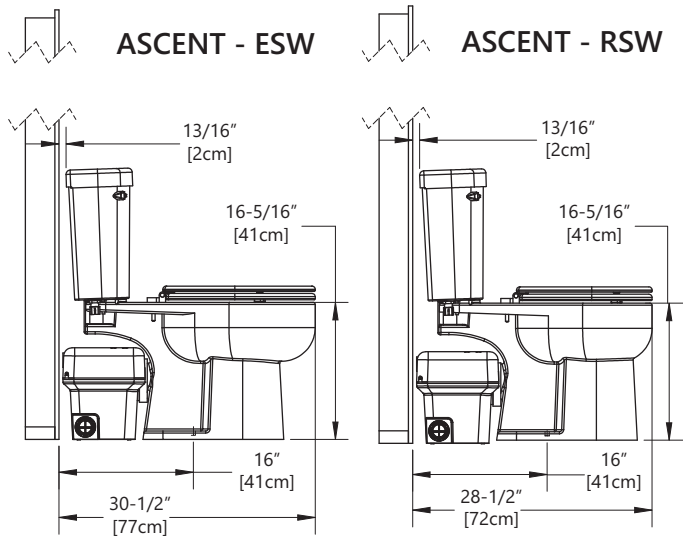

ASCENT - ESW / RSW

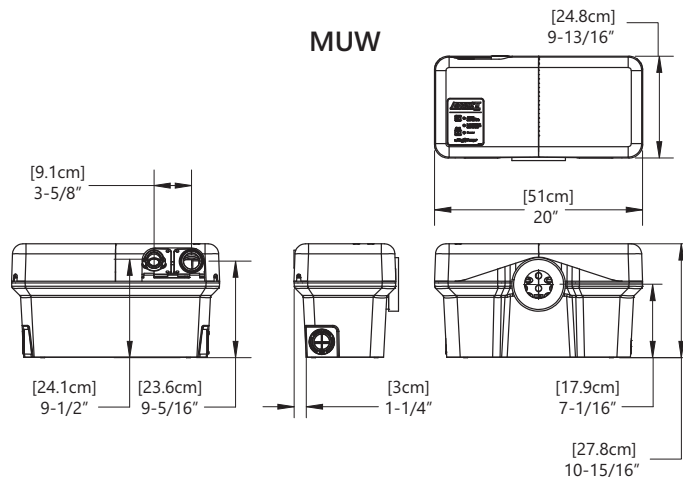
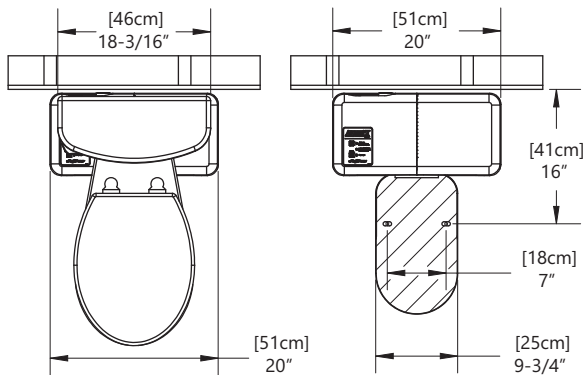

Unité de macération

Interface utilisateur

Le pompe déchiqueteuse dispose d'une interface utilisateur (panneau tactile avec DEL) située du côté supérieur gauche de l'appareil.

Ce panneau comprend trois voyants DEL :

Alarme [Alarm] : le signal d'alarme. Si l'appareil est incapable d'évacuer le réservoir de son contenu ou qu'il n'est pas en mesure de traiter le débit qui entre, le voyant rouge s'allume et un signal d'alarme se fait entendre.

Alimentation électrique [Power] : qui indique que l'appareil est alimenté.

Pile faible [Low Battery] : qui indique qu'il est nécessaire de remplacer la pile de 9 volts.

Le panneau possède deux touches :

APPUYER pour couper le son [Push to Silence] : une touche à appuyer pour couper l'alarme sonore.

APPUYER pour mettre en marche [Push to Run] : (Contournement manuel) une touche à appuyer pour contourner l'interrupteur interne et faire fonctionner manuellement le pompe déchiqueteuse et la pompe.

Alarme

Le pompe déchiqueteuse possède une alarme intégrée qui se déclenchera si l'appareil ne peut éliminer le liquide ou suivre le rythme de l'eau qui entre. Si l'alarme se déclenche, un certain nombre de conditions pourraient se présenter. Consulter « **Dépannage** » à la page 13 pour identifier la cause et la solution.

Un interrupteur situé sur le panneau tactile de l'interface utilisateur mettra fin à l'alarme sonore. L'alarme lumineuse continuera de fonctionner. **Mettez fin à l'utilisation du produit jusqu'à ce que le problème soit identifié et résolu.**

IMPORTANT : En cas d'interruption de l'alimentation électrique, une pile de 9 volts fera fonctionner l'alarme et Le pompe déchiqueteuse acceptera au besoin deux chasses d'eau avant l'activation de l'alarme. **Ensuite, il faudra s'abstenir d'utiliser l'appareil jusqu'à la reprise de l'alimentation.** L'alarme se réinitialise automatiquement à la reprise du cycle normal.

Pile faible

Le témoin jaune sur le panneau tactile à DEL indique la nécessité de remplacer la batterie de 9 volts. L'espérance de vie de la pile fournie est de 5 à 7 ans.

Alimentation électrique

S'assurer que les couvercles décoratifs sont installés et tout est fait fixés de manière à activer l'interrupteur. La lumière verte ne doit pas clignoter lorsque l'interrupteur de sécurité est adéquatement activé.

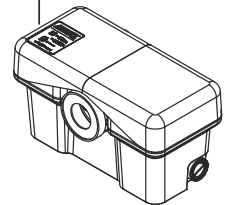
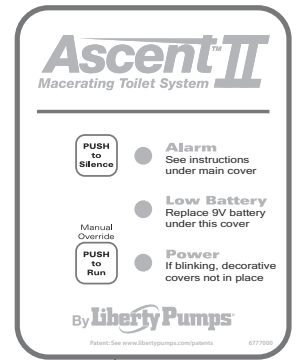

Couvercles décoratifs

Les couvercles décoratifs sont installés en usine et livrés en place sur l'appareil. Cependant, il est nécessaire de retirer les deux couvercles de l'appareil durant l'installation.

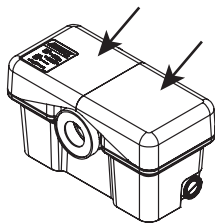

Accès à la pile

Le logement de la pile est accessible sous le couvercle décoratif gauche. N'installez pas la pile avant que l'unité ait été installée, connectée et prête à fonctionner.

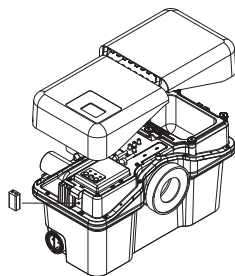

Entrées auxiliaires

Le pompe déchiqueteuse est munie de deux prises, une de chaque côté. Ces entrées sont conçues pour accueillir des tuyaux de PVC standard. Deux raccords souples en PVC et deux adaptateurs de 1,5 po sont fournis avec le système. Ces entrées, qui sont dotées d'un clapet antiretour interne, servent à raccorder les conduits d'évacuation d'autres appareils sanitaires à la pompe déchiqueteuse.

Généralement, le tuyau d'évacuation de 2 po est utilisé uniquement pour les douches. Les baignoires seules ou avec une douche, ainsi que les éviers sont raccordés à une canalisation d'évacuation de 1,5 po. Les prises auxiliaires sont bouchées en usine. Il est donc nécessaire de retirer le bouchon avant de les utiliser. Le bouchon s'enlève en le tournant jusqu'à ce que la nervure se retrouve en position verticale, puis en le tirant vers l'extérieur. Il peut être nécessaire d'utiliser une pince si l'appareil a été entreposé pendant un certain temps.

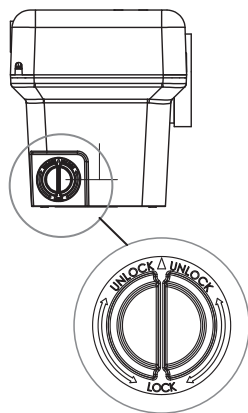

Couvercle d'accès

Le pompe déchiqueteuse possède un couvercle d'accès que l'on peut enlever pour atteindre la cartouche de pompage et de déchiquetage afin de retirer des résidus ou de faire un entretien. On peut trouver, dans le creux du couvercle d'accès, des adaptateurs d'entrées auxiliaires, une clé Allen, un sachet de graisse, de la quincaillerie et une pile de 9 volts.

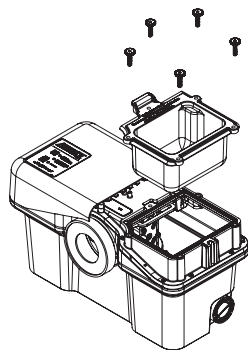

Préparation

⚠ AVERTISSEMENT ⚡ RISQUE DE CHOC ELECTRIQUE

- La pompe doit être branchée dans une prise électrique convenablement mise à la terre avec disjoncteur de fuite de terre qui est conforme au code national de l'électricité et aux codes locaux en vigueur. Tout le câblage doit être effectué par personne qualifiée.
- La pompe doit être mise à la terre correctement à l'aide du conducteur de mise à la terre fourni. Ne pas contourner les fils de mise à la terre et ne pas retirer la broche de masse des fiches de branchement. Si le système de pompe n'est pas correctement mis à la terre, toutes les parties métalliques de la pompe et de son environnement pourraient être mises sous tension.
- La prise d'alimentation électrique doit se trouver à la portée du cordon d'alimentation de la pompe et à au moins 4 pi (1,22 m) au-dessus du niveau du plancher dans le cas des installations sous le niveau du sol.

⚠ AVERTISSEMENT ⚡ RISQUE D'INCENDIE

- Ne pas utiliser de rallonge électrique pour alimenter le dispositif. Les rallonges peuvent surcharger à la fois les fils d'alimentation du dispositif et des rallonges électriques. Les fils surchargés peuvent devenir très chauds et prendre feu.
- Danger d'explosion durant l'installation. Les nettoyants à PVC, les apprêts et les colles peuvent dégager des vapeurs explosives. Ces émanations plus lourdes que l'air peuvent s'accumuler dans le réservoir. La chaleur dégagée lors du soudage des tuyaux en cuivre ou autre métal peut allumer ces vapeurs et causer une violente explosion. Si l'appareil doit être raccordé à un tuyau d'évacuation ou à un évent en cuivre, il faut laisser tous les joints en PVC collés sécher pendant au moins 24 heures. Il faut retirer le couvercle d'accès afin de bien ventiler le réservoir avant de souder les tuyaux en cuivre situés à proximité de l'appareil.

⚠ AVERTISSEMENT ⚡ RISQUE DE BLESSURE GRAVE OU DE MORT

- Ne pas modifier la pompe / le système de pompe de quelque façon que ce soit. Les modifications peuvent affecter les joints d'étanchéité, modifier la charge électrique de la pompe ou endommager la pompe et ses composants.
- Toutes les installations de pompes/systèmes de pompe doivent être conformes à tous les codes et ordonnances fédéraux, provinciaux et locaux applicables.

AVIS

- ◆ Les appareils sanitaires raccordés au système de macération doivent être situés au même étage.

Configuration : La configuration de la salle de bain doit être déterminée avant l'installation. S'assurer que la source d'alimentation électrique (prise protégée par un disjoncteur de fuite de terre différentiel) se trouve à la portée du cordon d'alimentation de 2,43 m (8 pi). La prise doit être installée conformément aux codes de l'électricité locaux et provinciaux en vigueur. On recommande de placer la prise à une distance d'au moins 102 cm (40 po), en ligne droite, de la douche ou de la baignoire. Si l'installation est située dans un sous-sol, la prise doit être située à au moins 1,21 m (48 po) au-dessus du sol.

Cordon : La sortie du cordon peut être configurée pour se trouver à gauche ou à droite de l'appareil. Ne pas utiliser de rallonge. Si la sortie du cordon est du côté gauche de la pompe déchiqueteuse, il est nécessaire de retirer la bride de ventilation pour qu'il puisse circuler entre les agrafes de fixation. Réinstallez la bride de ventilation après avoir établi le parcours du cordon. Ne pas utiliser de rallonge. Si le réceptacle de l'alimentation électrique (prise) se trouve à proximité de la pompe déchiqueteuse, le cordon supplémentaire d'alimentation peut être enroulé et logé dans un vaste creux prévu dans le couvercle d'accès qui est situé sous le couvercle décoratif de droite.

Accès facile : L'appareil doit être accessible et on doit pouvoir le retirer au cas où il serait nécessaire de le réparer. Durant l'installation, il est nécessaire de mettre en place un clapet à bille à passage intégral à proximité de la bride du tout tuyau d'évacuation de manière à faciliter l'accès à l'appareil en cas de besoin. Si possible, le côté droit de la pompe déchiqueteuse doit demeurer libre. Un couvercle d'accès sous le couvercle décoratif permet d'atteindre le mécanisme de coupe. En cas de blocage, il faudra retirer le couvercle décoratif de même que celui de l'accès à la pompe déchiqueteuse afin de bénéficier de plus d'espace.

Canalisation d'alimentation du réservoir : La canalisation d'alimentation du réservoir de la toilette est située sur le côté gauche. Lors de la mise en place, prévoir suffisamment d'espace pour la pompe déchiqueteuse.

Sortie : Ne jamais évacuer les résidus directement dans un avaloir ouvert, un appareil sanitaire, un trou d'homme ou un tuyau d'écoulement d'eau de pluie. C'est illégal et cela constitue une menace pour la santé. Seul un raccordement direct à un système d'évacuation sanitaire est acceptable.

Les orifices d'entrées auxiliaires : Les orifices d'entrées auxiliaires sont situés de chaque côté vers l'arrière du réservoir de la pompe déchiqueteuse. Ces orifices peuvent recevoir des eaux usées de l'évier ou de la baignoire/douche. Un évier doit être raccordé à l'une des entrées auxiliaires et non à la ligne d'évacuation de la pompe déchiqueteuse même si les élévations le permettraient. La ligne d'évacuation est pressurisée et le système de plomberie doit s'y accommoder.

Gel : S'assurer que toute la tuyauterie exposée au gel est convenablement isolée ou chauffée. Dans les bâtiments non chauffés, la toilette, la tuyauterie et la pompe déchiqueteuse doivent être adéquatement hivernisées. Utiliser de l'antigel de plomberie ou vidanger entièrement. La batterie doit également être déconnectée.

Rallonge d'évacuation : Une rallonge d'évacuation facultative permet d'installer la pompe déchiqueteuse derrière un mur. Par exemple, on peut la placer sur le sol d'une lingerie ou d'une pièce de rangement. NE PAS encasturer complètement l'appareil dans un mur. On doit y avoir accès en tout temps.

Emplacement des toilettes : les attaches de la toilette doivent être situées à 41 cm (16 po) et être espacées de 17,78 cm (7 po). Cela implique une plinthe de 19 mm (0,75 po) x 12 cm (5,5 po) avec un quart-de-rond de 19 mm (0,75 po). On doit tenir compte des dimensions réelles de la plinthe durant l'installation; aussi, les dimensions de mise en place peuvent varier.

Douche : La hauteur de l'eau dans le réservoir de la pompe déchiqueteuse sera de 10,16 cm (4,25 po) avant que l'appareil commence à pomper. Le plancher de la douche doit se trouver bien au-dessus de ce niveau. Liberty Pumps recommande entre 15 et 20 cm (6 et 8 po) pour assurer une vidange adéquate de la douche et éviter tout refoulement d'eau.

Tous les luminaires doivent être correctement ventilés conformément au code de plomberie local applicable.

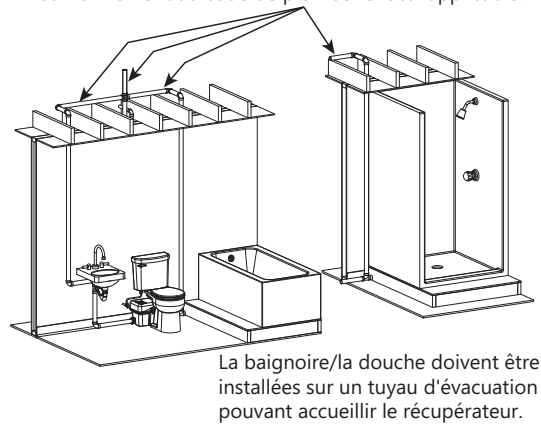

Figure 1. Applications typiques

Tuyauterie : Toute la tuyauterie doit être en cuivre, en PVC ou en CPVC. Ne pas utiliser de tuyaux souples. Des supports doivent être disposés à 1,3 m (4 pi) ou moins les uns des autres afin de prévenir la vibration des tuyaux.

Supports à tuyau : L'ensemble de la tuyauterie sanitaire doit être soutenu conformément aux recommandations d'installation du fabricant. Éviter les affaissements et les rétrécissements qui peuvent causer l'accumulation de résidus solides et une éventuelle obstruction.

Angles : Utiliser des angles longs lorsque c'est possible. Ne pas utiliser de coudes courts. S'il est impossible d'installer un coude de 90° à grand rayon, utiliser deux coudes de 45° pour effectuer un virage de 90°.

Hauteur de chute maximum : La pompe déchiqueteuse possède une hauteur de chute maximum (hauteur géométrique d'aspiration maximum) de 11 m (36 pi). Il est important de tenir compte des pertes de friction attribuables aux parcours horizontaux et aux coudes. Le débit minimum d'un tuyau de 1 po en PVC, nomenclature 40 est de (19 l/min (5 gal/min) comparativement à 11 l/min (3 gal/min) pour un tuyau en PVC de 0,75 po.

Pente descendante : L'appareil reçoit les eaux usées par gravité; il n'aspire pas l'eau. Tous les conduits d'arrivée d'eau doivent avoir une pente descendante minimum de 21 mm au mètre (0,25 de po au pied). Tous les conduits horizontaux sortant de la pompe déchiqueteuse doivent également avoir une pente descendante minimum de 21 mm au mètre (0,25 de po au pied) afin de permettre l'écoulement de l'eau lorsque la pompe s'arrête.

Élévation verticale : Si une élévation verticale est nécessaire, elle doit précéder le parcours horizontal. Toutes les sections verticales doivent s'élever le plus près possible de l'appareil, laissant uniquement l'espace de dégagement nécessaire pour le réservoir de la toilette. La longueur de tout parcours horizontal initial ne doit pas dépasser 30,5 cm (12 po). L'orientation du parcours horizontal ne peut être modifiée à la verticale par la suite.

Toute la tuyauterie d'évacuation de l'appareil doit être installée à la verticale ou à l'horizontale (une pente minimum de 21 mm au mètre (0,25 po au pied) au point d'évacuation. La tuyauterie ne doit jamais être installée de l'appareil au point d'évacuation avec une pente ascendante diagonale. Les longs parcours descendants de tuyaux d'évacuation ou la tuyauterie dont le point de décharge est plus bas que le pompe déchiqueteuse doivent être conçus de

manière à empêcher que le contenu du réservoir de déchetage soit siphonné.

Les pertes de friction attribuables aux parcours horizontaux sans une pente descendante de 6 mm (0,25 po) réduisent l'élévation verticale que le système peut supporter. Faire référence à Figure 3. Consulter le fabricant pour connaître les dimensions adéquates en cas de parcours long ou comprenant plusieurs coudes.

Lorsque la pompe aspire à la verticale et à l'horizontale, une charge ascensionnelle de 91 cm (3 pi) correspond à 9,1 m (30 pi) de parcours horizontal. Chaque angle ou changement de direction provoque une chute de pression, qui doit être déduite des données sur le rendement de l'évacuation. On estime une perte de charge ascensionnelle de 91 cm (3 pi) par angle de 90°.

Par exemple : 1 po, nom. 40 est utilisé pour l'évacuation. Il parcourt 30,48 cm (1 pi) à l'horizontale, tourne à 90° et s'élève de 1,52 m (5 pi) à la verticale. Son parcours est ensuite à l'horizontale avec un autre virage à 90° (3 virages en tout) avant d'être raccordé au tuyau de chute. Voir l'illustration ci-dessous. Faire référence à Figure 2.

Calculs :

[A] Charge ascensionnelle totale : 1,52 m (5 pi) à 1,52 m (5 pi) à la verticale

[C+D+E] Parcours horizontal total : 13,11 m (43 pi) à 1,31 m (4,3 pi) à la verticale

[B] Total de 3 coudes de 90° à 2,74 m (9 pi) à la verticale

En additionnant les trois, nous obtenons une charge ascensionnelle totale de 5,58 m (18,3 pi). Selon la courbe de rendement ci-dessous, l'appareil fournira un débit de 87,08 l/min (23 gal/min).

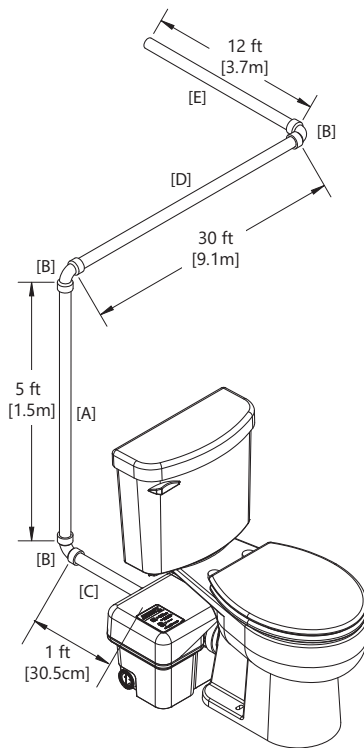

Figure 2. Exemple calculs

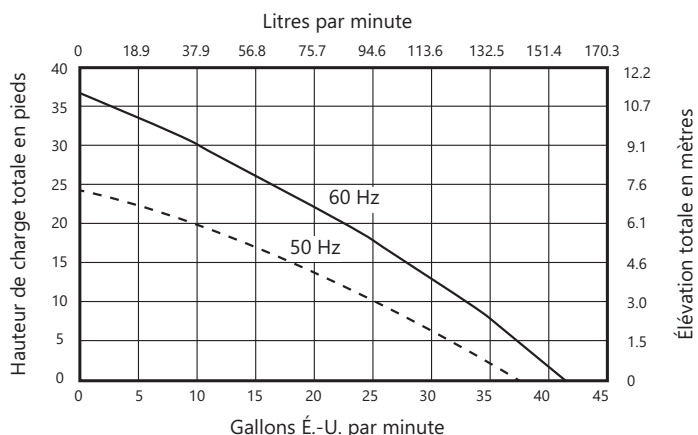
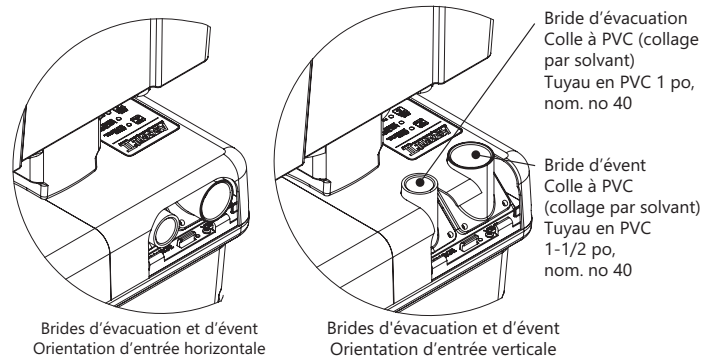

Figure 3. Rendement hydraulique de l'appareil

Préparation le pompe déchetuse

Les entrées auxiliaires devraient être raccordées à l'aide des raccords fournis et/ou d'un raccord de réduction s'il s'agit d'un tuyau standard de 2 po ou 1½ po, nomenclature 40. Le bouchon doit être enlevé en le tournant jusqu'à ce que la nervure se retrouve en position verticale, puis en le tirant vers l'extérieur, il est possible que des pinces soient nécessaires si l'appareil a été entreposé.

Les brides d'évacuation et de ventilation sont expédiées de l'usine en position horizontale. Si l'installation permet une position verticale, les quatre vis doivent être enlevées de chaque bride afin de modifier l'orientation. Il faudra modifier le couvercle décoratif à l'aide d'une scie cylindrique et de cisailles pour enlever le matériel. Un gabarit est fourni au dos du couvercle décoratif.



Installation

⚠ AVERTISSEMENT ⚡ RISQUE DE CHOC ELECTRIQUE

- La pompe doit être branchée dans une prise électrique convenablement mise à la terre avec disjoncteur de fuite de terre qui est conforme au code national de l'électricité et aux codes locaux en vigueur. Tout le câblage doit être effectué par personnel qualifié.
- Toutes les pratiques électriques et de sécurité doivent être conformes au Code national de l'électricité^{MD}, aux normes établies par la *Occupational Safety and Health Administration* (l'Administration de la sécurité et de la santé au travail) ou aux codes et ordonnances locaux applicables.
- La pompe doit être mise à la terre correctement à l'aide du conducteur de mise à la terre fourni. Ne pas contourner les fils de mise à la terre et ne pas retirer la broche de masse des fiches de branchement. Si le système de pompe n'est pas correctement mis à la terre, toutes les parties métalliques de la pompe et de son environnement pourraient être mises sous tension.

Remarque pour l'installateur : lors de l'installation, il est préférable de couvrir l'unité de macération avec du plastique afin de la protéger des fuites potentielles au niveau du raccord de remplissage des toilettes ou du joint entre le réservoir et la cuvette. Faire référence à Figure 1 au besoin durant l'installation. Les normes d'installation peuvent varier, conformément aux codes de plomberie et d'électricité locaux. L'orientation des tuyaux d'évacuation et d'évent peut également varier selon l'installation.

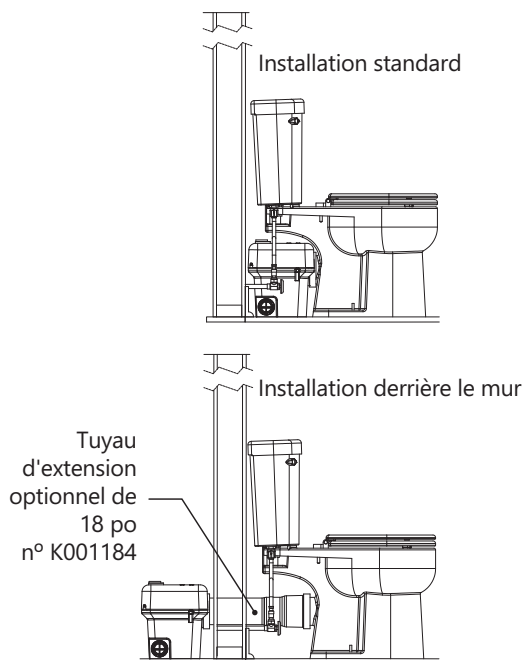

Figure 4. Options de placement

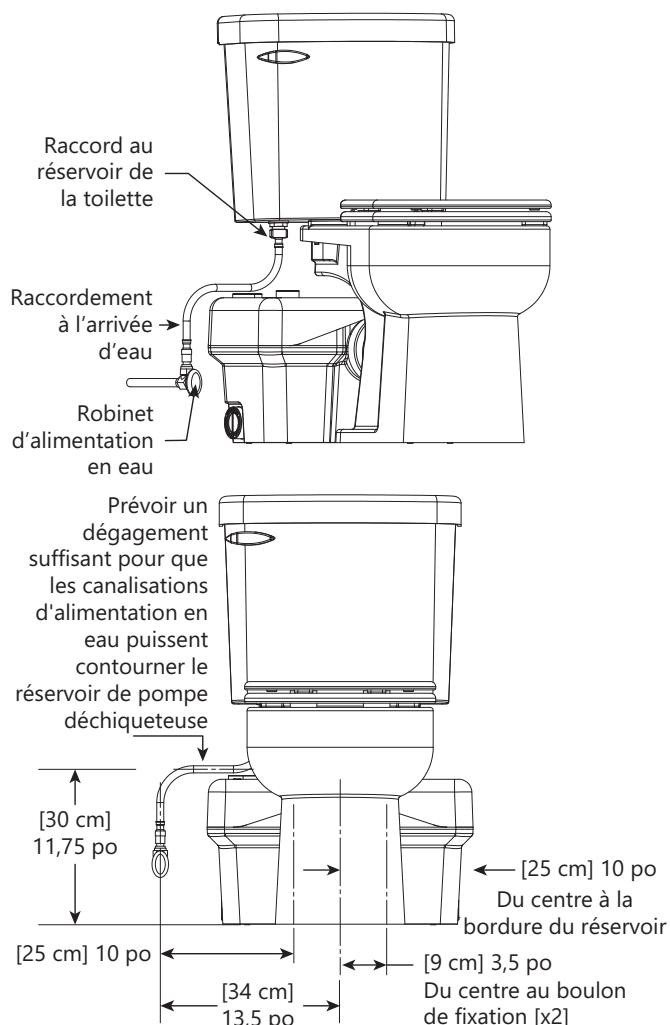

Figure 5. Connexions de toilette

1. Placer la pompe déchiqueteuse à l'endroit désiré et raccorder toutes les conduites d'eaux usées aux entrées et sorties de l'appareil. Le côté du réservoir qui n'est raccordé à aucune arrivée d'eau doit être appuyé contre le mur, afin de s'assurer de bien placer la toilette. Faire référence à Figure 4 et Figure 5.
2. Assembler la toilette en suivant les directives des manuels d'installation qui l'accompagnent. Resserrer les attaches avec soin afin de ne pas faire craquer la porcelaine.
3. Pour fixer la toilette à un plancher de béton, percer deux trous d'environ 5,7 cm (2,25 po) de profondeur à l'aide d'une mèche à maçonnerie de 0,3125 po. Insérer les bouchons de plastique dans les orifices. Si le plancher est en bois, faire des trous de guidage à l'aide d'une mèche de 0,25 po. Attaches non inclus.
4. Connexion de pompe déchiqueteuse :

a. Installation standard :

Placer la toilette devant le réservoir de la pompe déchiqueteuse et appliquer de la graisse de silicone sur le joint d'étanchéité du réservoir. Glisser ensuite l'emboîtement d'évacuation de la toilette sur l'anneau d'étanchéité en caoutchouc de la pompe déchiqueteuse.



b. Installation derrière le mur :

Pour installer la pompe déchiqueteuse derrière un mur, il est nécessaire d'utiliser une trousse de rallonge de tuyau n° K001184 de Liberty Pumps (vendue séparément). La trousse comprend une rallonge de tuyau de 47,6 cm (18,75 po), une bride de serrage décorative et un sachet de graisse. Des anneaux d'étanchéité de caoutchouc terminent les deux extrémités du tuyau de rallonge.

Afin de prévenir le déchirement, toujours appliquer de la graisse sur les deux anneaux d'étanchéité avant d'installer le tuyau. Glisser la bride de serrage décorative par-dessus le tuyau. Aucune attache n'est requise pour installer le tuyau. Glisser la rallonge de tuyau sur le raccord d'évacuation de la toilette, puis insérer le tuyau dans le pompe déchiqueteuse.

Liberty Pumps recommande de n'utiliser qu'une seule rallonge.

5. Placer la toilette sur les trous du plancher. Glisser les protecteurs à porcelaine en plastique sur les vis tire-fond en assurant une orientation adéquate. Visser les vis tire-fond (sans trop serrer) et mettre les capuchons à pression en plastique.

Pour un rendement adéquat de la chasse d'eau, s'assurer que la base de la toilette ne se situe pas sous la base de la pompe déchiqueteuse. À l'aide d'un niveau, s'assurer que la rallonge de tuyau ne présente pas d'inclinaison ou encore que celle-ci est dirigée vers la pompe déchiqueteuse et en direction opposée de la toilette.

6. Raccorder la conduite d'alimentation à la soupape de remplissage située directement sous le levier de la chasse, au fond du réservoir de la toilette.

Raccordement aux brides de conduites

d'évacuation et d'évent

Pour terminer l'installation, fixer la toilette au sol et sécuriser la tuyauterie d'évacuation et de ventilation de la pompe déchiqueteuse.

AVIS

- ◆ Ne pas utiliser de soupape d'admission d'air ou de système d'évent mécanique à ressort, car il s'agit d'événements unidirectionnels. La pression atmosphérique doit être égale à l'intérieur et à l'extérieur du réservoir. Un « faux » événement empêche la circulation de l'air dans une direction et nuit au fonctionnement de la toilette.

Bride d'évacuation

Le pompe déchiqueteuse possède une bride d'évacuation en PVC avec un clapet de non-retour intégrée que l'on peut configurer selon une orientation verticale ou horizontale. On peut souder au solvant directement à la bride un tuyau standard en PVC de 1 po, nomenclature 40. On recommande d'éviter l'utilisation de quantités excessives de colle. Il est possible de retirer au besoin le clapet de non-retour de la bride.

L'installation d'un robinet-vanne ou clapet à bille à passage intégral et un raccord union dans le tuyau d'évacuation est recommandée de manière à faciliter le retrait de la pompe déchiqueteuse ou à faire un entretien au besoin. De plus, nous recommandons aussi un point de dégorgeement pour permettre le drainage de la tuyauterie d'évacuation, au besoin.

Bride de d'évent

Le pompe déchiqueteuse dispose d'une bride de ventilation en PVC que l'on peut configurer selon une orientation verticale ou horizontale. On peut souder au solvant directement à la bride un tuyau standard en PVC de 1,5 po, nomenclature 40.

Le pompe déchiqueteuse doit être ventilée pour favoriser un rendement adéquat de la chasse d'eau. Selon l'installation, le produit devrait être branché soit à la colonne de ventilation primaire de l'habitation, soit ventilé (raccordé) directement à l'extérieur. Ventiler conformément aux codes de plomberie applicables.

Le pompe déchiqueteuse n'est pas conçue pour supporter le poids des conduites d'évacuation et d'évent. Il est donc nécessaire de prévoir des supports à tuyaux adéquats.

Raccord au tuyau de chute ou à l'égout

Le tuyau d'évacuation peut être fait de PVC de 0,75 po ou de 1 po de diamètre. Utiliser des angles les plus larges possible plutôt que des coudes. Le raccord au tuyau de chute ou à l'égout doit être effectué avec un connecteur en Y approuvé.

Opération



RISQUE DE BLESSURE GRAVE OU DE MORT

- Des couvercles décoratifs doivent être installés lors du fonctionnement; un dispositif de sécurité est intégré aux couvercles afin de prévenir tout fonctionnement accidentel. L'appareil peut démarrer lorsqu'il est mis sous tension la première fois.

AVIS

- ◆ Le système de macération est conçu pour disposer d'excréments humains et de papier hygiénique.
- ◆ Ne pas jeter des acides, bases, solvants, huiles, peintures, décapants, déchets d'aliments ou cotons-tiges dans la cuvette. Les nettoyants pour cuvette offerts en vente libre ne causeront normalement pas de dommages à la pompe déchiqueteuse. On pourrait fermer la pompe déchiqueteuse pendant le nettoyage ou lors de l'utilisation d'une ventouse.
- ◆ Ne pas suspendre de blocs de javellisant ou de nettoyants à base de chlorhydrate dans le réservoir de la toilette. Il a été démontré que ces solutions détériorent les composants de plastique et néoprène de la chasse et de la soupape de remplissage et peuvent causer des fuites.
- ◆ En cas de panne électrique, on peut actionner la chasse deux fois. L'usage d'appareils sanitaires comme un évier devrait être limité. Ne pas utiliser la douche ou la baignoire pendant que l'appareil de déchiquetage est en panne de pompage tant que l'alimentation n'est pas rétablie.

1. S'assurer que la toilette et le réservoir ont été assemblés conformément aux directives qui l'accompagnent.
2. S'assurer que les robinets-vannes ou clapets à bille sont ouverts (plein débit) dans la conduite d'évacuation.
3. Ouvrir la soupape d'arrêt principale et laisser le réservoir de la toilette se remplir. Vérifier s'il y a des joints qui fuient et assurez-vous que les toilettes remplissage flotteur de soupape et la soupape de chasse fonctionnent librement.
4. S'assurer que la pompe déchiqueteuse est munie de ses deux couvercles décoratifs et qu'elle est raccordée et alimentée en électricité. Le témoin lumineux vert devrait s'allumer.
 - a. Si le témoin vert clignote, vérifier si les couvercles décoratifs sont bien installés.

5. **Batterie** : La batterie doit être installée APRÈS que la pompe déchiqueteuse a été raccordée à l'alimentation électrique de CA.

Si la batterie a été installée par inadvertance avant la mise sous tension :

- a. Débranchez le pompe déchiqueteuse de la source d'alimentation
- b. Retirez la pile 9V
- c. Rebranchez le pompe déchiqueteuse dans la source d'alimentation
- d. Réinstallez la pile 9V

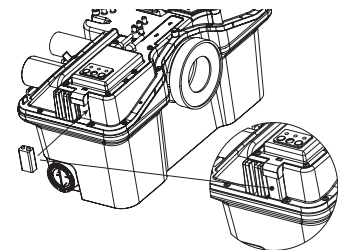

6. Déposer quelques feuilles de papier de toilette dans la cuvette et actionner la chasse. Il ne devrait pas rester de papier dans la cuvette après l'activation de la chasse d'eau. Répéter l'opération plusieurs fois.

La chasse d'eau de la toilette ou la hauteur de l'eau dans le réservoir actionnent le système de commutation adaptatif de la pompe déchiqueteuse. L'appareil démarrera peu de temps après que l'on aura actionné la chasse d'eau de la toilette ou que l'eau du réservoir aura atteint une profondeur de 10,16 cm (4,25 po). La durée de l'opération variera selon l'installation. Noter que le pompe déchiqueteuse peut ne pas fonctionner immédiatement lors de l'utilisation de l'évier.

Entretien

AVERTISSEMENT **RISQUE DE CHOC ELECTRIQUE**

- Toujours couper l'alimentation électrique de la pompe déchiqueteuse avant d'y effectuer des réparations. Un choc électrique mortel pourrait se produire.

Le pompe déchiqueteuse est conçue de manière à ce que tous les composants puissent être réparés ou remplacés au besoin. Les pièces de rechange peuvent être commandées auprès de www.LibertyPumps.com/Service/Replacement-Parts/.

Le pompe déchiqueteuse est conçu avec un couvercle d'accès amovible, rendant l'unité utilisable sans retirez l'unité de macération des toilettes ni débranchez toute tuyauterie.

Nettoyage

Tous les nettoyeurs standard peuvent être utilisés comme avec une toilette conventionnelle standard. L'extérieur de l'unité de macération peut être nettoyé avec un chiffon humide et des nettoyeurs ménagers ordinaires. Ne jamais vaporiser ou verser de l'eau ou des produits chimiques directement sur l'appareil.

Couvercles décoratifs

Les couvercles décoratifs de gauche et de droite sont tous les deux installés sur le produit et ils sont retenus par de simples agrafes et attaches. On peut enlever le côté droit en le retirant horizontalement de la pompe déchiqueteuse et en le soulevant ensuite verticalement. Le couvercle décoratif de gauche est bien fixé et retenu par deux supports d'accouplement sur le couvercle principal.

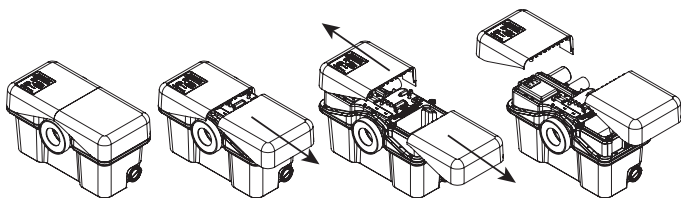

Brides d'évacuation et de ventilation

Les brides d'évacuation et de ventilation sont fixées toutes les deux au couvercle principal et peuvent être enlevées en dévissant les quatre fixations et en retirant la bride du couvercle principal.

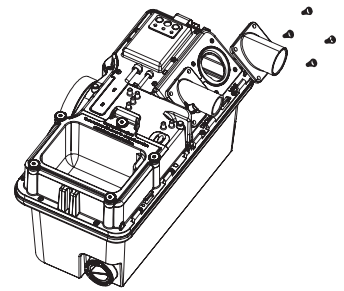

Clapet antiretour

La bride d'évacuation possède un clapet de non-retour intégré. Le clapet est retenu par une plaque de fixation qui est également raccordée au boyau d'évacuation. Pour accéder au clapet de non-retour, d'abord retirez la bride d'évacuation du couvercle principal en enlevant les 4 vis. Retirez ensuite le boyau retenu par les deux vis. Le mamelon du boyau peut ensuite être séparé de la bride en le tirant vers l'extérieur. Le clapet de non-retour s'enclenche sur le mamelon du boyau. Lors de la réinstallation, la charnière du clapet de non-retour doit être alignée à l'encoche du mamelon du boyau ou de la plaque de fixation. Après l'installation du mamelon du boyau, s'assurer que le clapet de non-retour s'ouvre complètement.

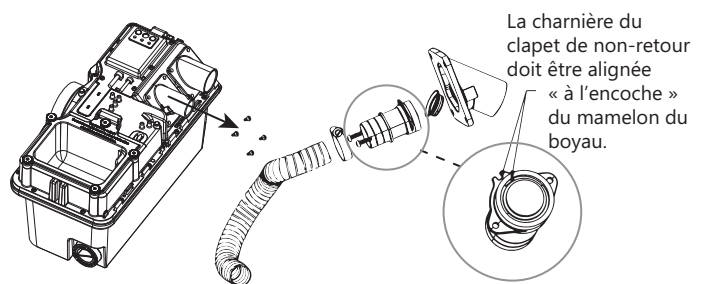

Couvercle d'accès

Le couvercle d'accès est solidement ancré au couvercle principal grâce à cinq pièces de fixation. Utiliser au besoin la clé Allen 3/16 po fournie pour desserrer les pièces de fixation. Une fois les vis enlevées, le couvercle d'accès peut être soulevé. Une certaine manipulation peut s'avérer nécessaire si la pompe déchiqueteuse est située directement sous le réservoir de la toilette.

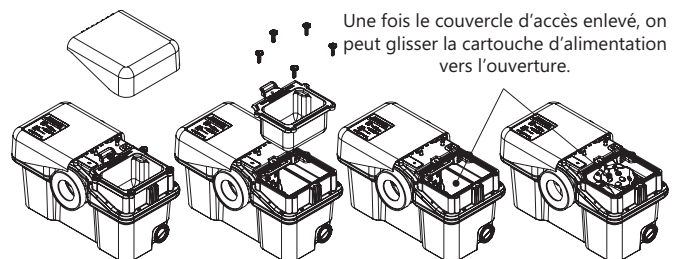

Une fois le couvercle d'accès enlevé, on peut glisser la cartouche d'alimentation vers l'ouverture en tenant la poignée du panier et en tirant vers la droite en direction de l'ouverture. Dans certains cas, les résidus pourraient être bloqués entre le réservoir et le panier. Une certaine manipulation pourrait alors s'avérer nécessaire.

Avec le glissement complet de la cartouche d'alimentation, les couteaux devraient être visibles au centre du panier. À ce moment, on peut enlever tout objet ou remédier à toute obstruction. Les couteaux sont très tranchants et on doit faire preuve de beaucoup de prudence.

Remplacez les couteaux

AVERTISSEMENT **RISQUE DE BLESSURE GRAVE OU DE MORT**

- Porter des vêtements EPI adéquats pour protéger les mains car les lames de coupe ont des bords extrêmement tranchants et pourrait entraîner des blessures graves.

Les lames de coupe sont conçues et rigoureusement testées pour durer indéfiniment sans nécessiter d'entretien ou de remplacement dans les applications ordinaires. Dans le cas peu probable où les lames de coupe auraient besoin d'être remplacées, Liberty Pumps recommande le kit de remplacement n° K001370 (lames de coupe en acier inoxydable 440A durcies à Rockwell 54c), disponible à l'adresse <http://www.libertypumps.com/Services/Replacement-Parts> ou un substitut équivalent. Pour remplacer les lames de coupe, la clé Allen 3/16 po (fournie) doit être insérée dans l'un des trous situés sur le fond du panier. Cela créera une cale empêchant la lame de coupe de tourner. La fixation de verrouillage peut être dévissée à l'aide d'une douille de 7/16 po (entraînément de 1/4 po). Une fois desserrées, la vis et le capuchon peuvent être retirés en tirant vers le haut, mettant à nu les deux lames. Insérez avec précaution la nouvelle lame de coupe sur les deux broches. Remplacez le capuchon et vissez.

On peut aussi remplacer la base de toute la cartouche de coupe. Après le retrait des lames de coupe, on peut insérer un tournevis dans le centre du trou et une fois engagé on peut faire pivoter la base dans le sens contraire des aiguilles d'une montre jusqu'à ce qu'elle soit délogée.

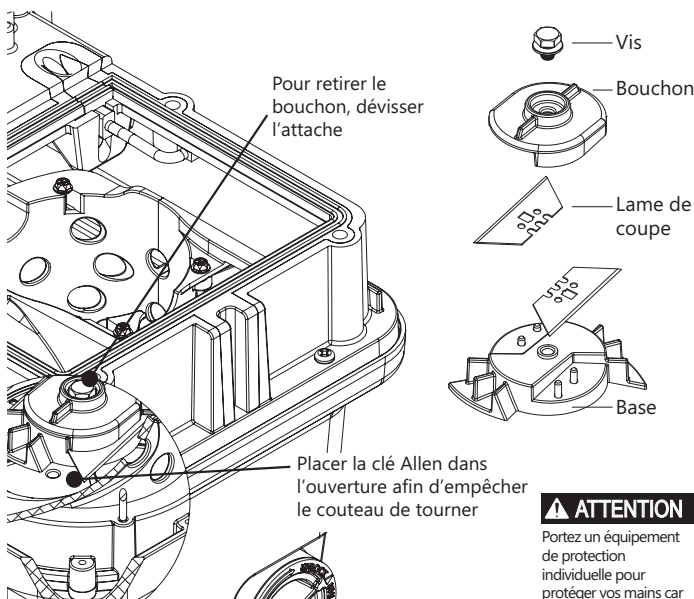

ATTENTION

Portez un équipement de protection individuelle pour protéger vos mains car les lames de coupe exposées présentent des arêtes vives.

Anneau d'étanchéité de la toilette

Le joint entre la toilette et la pompe déchiqueteuse consiste en un anneau de caoutchouc raccordé à cette dernière dans lequel glisse la toilette. L'anneau de caoutchouc s'étire et forme un joint autour de l'emboîtement d'évacuation de la toilette. Cet anneau de caoutchouc est remplaçable en dégrafant la bride de retenue en plastique et en tirant l'anneau vers l'extérieur. L'installation est inversée. Glisser d'abord l'anneau de caoutchouc sur la pompe déchiqueteuse, puis l'anneau de retenue.

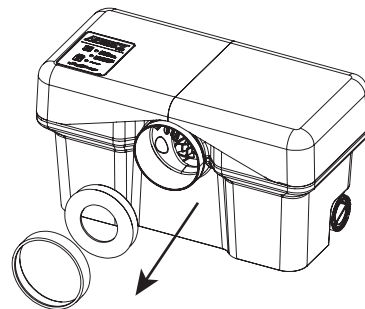

Accessibilité à la cartouche motorisée

On peut accéder à la cartouche motorisée par le biais de l'ouverture d'accès ou le retrait du couvercle principal.

Retrait de la cartouche d'alimentation par l'ouverture d'accès :

Une fois le couvercle d'accès enlevé et le panier glissé vers l'ouverture, les quatre fixations du panier peuvent être dévissées. On peut d'abord enlever le panier par l'ouverture et ensuite la cartouche d'alimentation.

Retrait de la cartouche d'alimentation par démontage de la pompe déchiqueteuse : Si un clapet à bille était installé dans la ligne d'évacuation, on devrait le fermer pour éliminer la possibilité d'évacuation de déchets du tuyau d'évacuation. Ensuite, on devrait séparer les brides d'évacuation et de ventilation du couvercle principal en enlevant les quatre vis de chacune. On peut ensuite détacher le couvercle principal du réservoir en enlevant les fixations à la périphérie de celui-ci. On peut ensuite soulever le couvercle principal et mettre à jour la cartouche.

Cordon d'alimentation : Le cordon d'alimentation interne qui va de la boîte d'interruption jusqu'à la cartouche motorisée peut être détaché en dévissant l'écrou à compression situé à cet endroit.

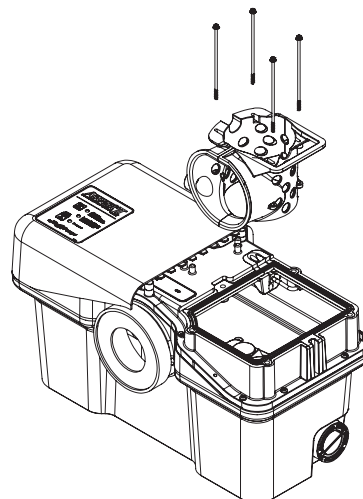

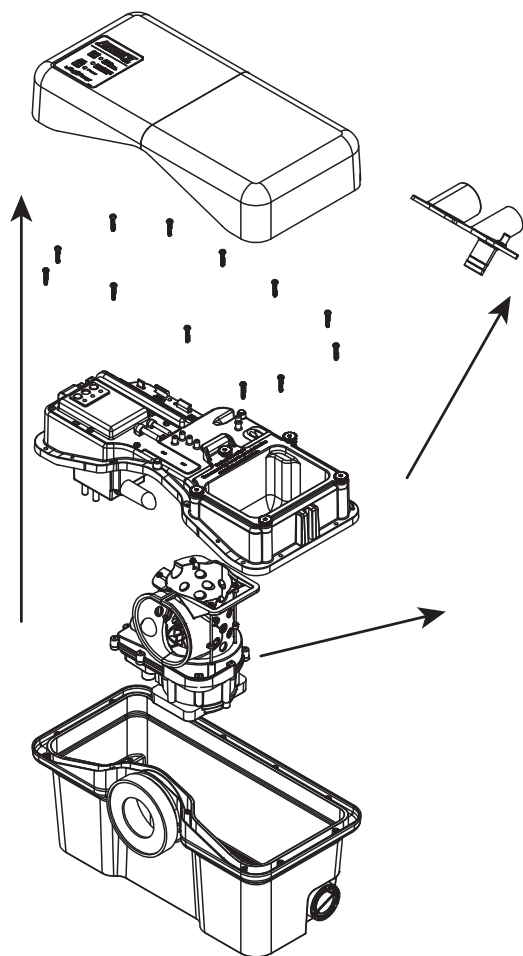
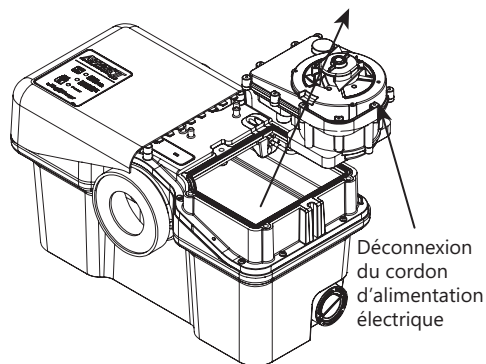

Élimination du blocage du rotor/remplacement du rotor

Une fois la partie inférieure de la cartouche motorisée accessible, on peut retirer les fixations qui retiennent la volute et séparer celle-ci en l'écartant. On peut maintenant nettoyer au besoin la chambre du rotor ou on peut remplacer celui-ci. **REMARQUE :** Les filets du rotor vont vers la gauche. Pour le retrait, utiliser un tournevis à filets interrompus pour retenir le manche et tourner le rotor dans le sens des aiguilles d'une montre.

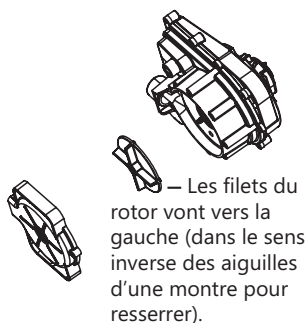

Tuyaux d'interconnexion

Un boyau raccorde l'évacuation de la cartouche du moteur (pompe) à la bride d'évacuation. Pour enlever ce boyau, suivre la procédure de retrait de la bride d'évacuation et de la cartouche motorisée. Les deux extrémités du boyau sont fixées avec des pinces.

Interrupteur d'alimentation

La cartouche de l'interrupteur de commande est montée sur le couvercle principal avec des fixations. La commande dispose de deux cordons d'alimentation. Le premier est le principal qui se branche sur la prise de la maison et l'autre alimente la cartouche motorisée. On doit enlever la cartouche motorisée pour débrancher ce cordon. Consulter « **Accessibilité à la cartouche motorisée** » à la page 12.

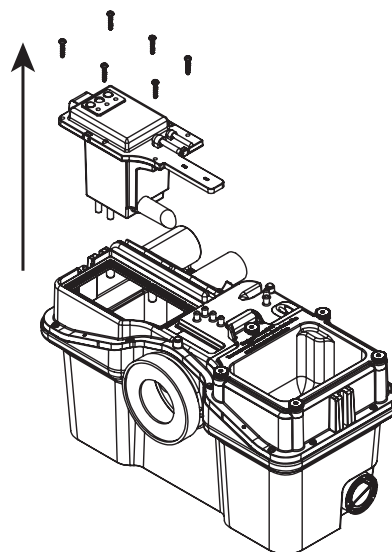

Dépannage

AVERTISSEMENT ⚡ **RISQUE DE CHOC ELECTRIQUE**

- Un contact accidentel avec des pièces sous tension, des objets, du liquide ou de l'eau peut causer des blessures graves ou mortelles.
- Toujours couper l'alimentation électrique de la pompe déchiqueteuse avant d'y effectuer des réparations. Un choc électrique mortel pourrait se produire.

Liberty Pumps, Inc. n'est pas responsable des dommages ou blessures résultant d'un démontage sur le terrain. Le démontage, autre que chez Liberty Pumps ou ses centres de service autorisés, annule automatiquement la garantie.

En plus de Tableau 1 et Tableau 2, vérifiez les points suivants :

Système de plomberie

Actionner la chasse et s'assurer que le réservoir est alimenté en eau.

Systeme électrique

S'assurer que le disjoncteur de fuite de terre (différentiel) et la prise protégée sont sous tension. Vérifier l'état du disjoncteur ou du fusible. S'assurer que la fiche est solidement en place. Si le dispositif de protection thermique contre les surcharges de la pompe s'est déclenché, cela prend environ 20 minutes avant que la pompe ne redémarre.

Systeme hydraulique

Vérifier si le tuyau d'évacuation et l'évent ne sont pas bloqués.

Couvercles décoratifs

S'assurer que les couvercles décoratifs sont installés et tout à fait fixés de manière à activer l'interrupteur. La lumière verte ne doit pas clignoter lorsque l'interrupteur de sécurité est adéquatement activé.

Fuite d'eau

Si le pompe déchiqueteuse tourne de façon intermittente sans actionner la chasse d'eau de la toilette ou sans recueillir la vidange d'eau de l'évier, de la douche ou de la baignoire, vérifier la présence de fuites de la soupape de chasse du réservoir de la toilette.

Tableau 1. Aide du panneau d'alarme

ÉTIQUETTE DEL Couleur / État	État	Action corrective
ALARME [ALARM] Rouge / clignotant	L'eau n'est pas évacuée du réservoir de rétention.	<ol style="list-style-type: none"> Vérifiez que l'appareil est branché à la prise. Vérifiez que le voyant vert est fixe, indiquant des conditions de fonctionnement normales. Vérifiez que la conduite de refoulement n'est pas obstruée. Si les éléments 1 à 3 ne résolvent pas la condition d'alarme, reportez-vous au Tableau 2 La matrice de dépannage.
PILE FAIBLE [LOW BATTERY] Jaune / pas clignotant	La batterie est manquante, défectueuse ou doit être remplacée.	<ol style="list-style-type: none"> Remplacez par une nouvelle pile.
ALIMENTATION ÉLECTRIQUE [POWER] Vert / pas clignotant	Condition de fonctionnement normale.	
ALIMENTATION ÉLECTRIQUE [POWER] Vert / clignotant	Condition de l'interrupteur de sécurité (aucun signal de l'interrupteur de sécurité; l'unité ne fonctionnera pas).	<ol style="list-style-type: none"> Vérifiez les couvercles décoratifs en place. Vérifiez l'aimant en place sous le couvercle décoratif. Le commutateur de sécurité est cassé; consulter l'usine.

Tableau 2. La matrice de dépannage

Problème	Cause possible	Mesure correctrice
L'EAU PÉNÈTRE LENTEMENT DANS LE BAC À EAUX USÉES DE LE POMPE DÉCHIQUETEUSE		
La chasse d'eau fonctionne normalement, mais le contenu s'écoule lentement de la cuvette. <ul style="list-style-type: none"> Le pompe déchiqueteuse semble normale et elle fonctionne pendant 4 secondes, puis après un certain temps, fonctionne pendant 4 secondes. Aucune alarme. 	La toilette ou la rallonge d'évacuation peuvent être bloquées.	Il faut nettoyer les conduits.
	Évent inefficace.	Le dispositif de ventilation de l'appareil doit déboucher à l'air libre afin de permettre à l'eau de pénétrer dans le réservoir de déchiquetage. Il faut confirmer que l'évent est libre. Ne pas utiliser de tuyau d'évent rapide.
	Accumulation dans le panier filtrant.	Actionner la chasse avec de l'eau propre et permettre à la pompe déchiqueteuse d'évacuer les résidus. Si l'appareil n'arrive pas à régler par lui-même le problème de blocage, le couvercle d'accès devrait être enlevé pour un nettoyage manuel. Consulter « Couvercle d'accès » à la page 11.

Tableau 2. La matrice de dépannage (suite)

Problème	Cause possible	Mesure correctrice
L'EAU N'ARRIVE PAS À ENTRER DANS LE BAC À EAUX USÉES DE LE POMPE DÉCHIQUETEUSE		
<p>La chasse d'eau fonctionne normalement, mais le contenu ne s'écoule pas de la cuvette.</p> <ul style="list-style-type: none"> Le pompe déchiqueteuse semble normale et fonctionne pendant 4 secondes, puis s'arrête. Aucune alarme. 	<p>La conduite d'évacuation de la toilette ou la rallonge d'évacuation peuvent être bloquées.</p>	<p>Il faut nettoyer les conduits.</p>
	<p>L'appareil n'est pas ventilé adéquatement.</p>	<p>Le dispositif de ventilation de l'appareil doit déboucher à l'air libre afin de permettre à l'eau de pénétrer dans le réservoir de déchiquetage. Il faut confirmer que l'évent est libre.</p> <p>Ne pas utiliser de tuyau d'évent rapide.</p>
LE POMPE DÉCHIQUETEUSE EST BLOQUÉE		
<p>La chasse d'eau de la toilette fonctionne normalement, mais le pompe déchiqueteuse ne se met pas en marche ou ne fait que ronronner.</p> <ul style="list-style-type: none"> Le voyant lumineux vert reste allumé (solide). 	<p>Le couteau ou le rotor est bloqué et empêche le moteur de tourner.</p>	<p>Débloquer le couteau ou le rotor.</p>
	<p>Problème de moteur interne.</p>	<p>On doit remplacer la cartouche de la pompe.</p>
AUCUNE ALIMENTATION ÉLECTRIQUE		
<p>Le pompe déchiqueteuse ne démarre pas.</p> <ul style="list-style-type: none"> Le témoin lumineux vert est éteint. 	<p>Ou bien le pompe déchiqueteuse n'est pas branchée, le disjoncteur est éteint, ou encore la prise protégée par un disjoncteur de fuite de terre différentiel a sauté.</p>	<p>Vérifier la source d'alimentation électrique.</p>
LE POMPE DÉCHIQUETEUSE EST INCAPABLE D'ÉVACUER SON BAC À EAUX USÉES ET ELLE FONCTIONNE AVEC PROTECTEUR THERMIQUE CONTRE LES SURCHARGES		
<p>La chasse d'eau fonctionne normalement, mais le contenu ne s'écoule pas de la cuvette.</p> <ul style="list-style-type: none"> Le pompe déchiqueteuse démarre et semble normale (fonctionne), puis s'arrête après 5 à 10 minutes. Elle redémarre après 30 à 60 minutes. L'alarme est activée. 	<p>Rotor endommagé.</p>	<p>Remplacez le rotor. Consulter « Élimination du blocage du rotor/remplacement du rotor » à la page 13.</p>
	<p>Clapet de non-retour bloqué en position fermée.</p>	<p>S'assurer que le clapet antiretour fonctionne bien. Sinon, il faut le réparer ou le remplacez. Consulter « Clapet antiretour » à la page 11.</p>
	<p>Le boyau interne est endommagé ou débranché.</p>	<p>S'assurer que le boyau interne fonctionne bien. Sinon, il faut le remplacez. Consulter « Tuyaux d'interconnexion » à la page 13.</p>
	<p>Si le pompe déchiqueteuse a été installée avec un clapet à bille dans la ligne d'évacuation, ce clapet est-il ouvert?</p>	<p>Ouvrir le clapet à bille.</p>
	<p>Poches d'air.</p>	<p>La volute dispose d'une voie de passage permettant la circulation de l'air. Cette voie de passage doit être nettoyée pour éviter toute obstruction. Consulter « Accessibilité à la cartouche motorisée » à la page 12.</p>
	<p>La prise de la volute est bouchée.</p>	<p>La prise de la volute située au bas de la cartouche de la pompe nécessite un nettoyage pour la déboucher. Consulter « Accessibilité à la cartouche motorisée » à la page 12.</p>

Tableau 2. La matrice de dépannage (suite)

Problème	Cause possible	Mesure correctrice
LE POMPE DÉCHIQUEUSE A DE L'ALIMENTATION ÉLECTRIQUE, L'INTERRUPTEUR DE SÉCURITÉ EST FERMÉ		
Le pompe déchiqueteuse ne démarre pas. <ul style="list-style-type: none"> Le témoin lumineux vert clignote. 	Le couvercle décoratif n'est pas installé.	Les deux moitiés du couvercle décoratif doivent être installées et bien s'ajuster sur l'appareil.
	Le couvercle décoratif de droite, celui qui se trouve au-dessus du couvercle d'accès, devrait avoir un aimant situé sur un poteau. Cet aimant actionne un interrupteur de sécurité.	Remplacez l'aimant ou le couvercle décoratif de droite au complet.
ABSENCE D'ALIMENTATION ÉLECTRIQUE OU MODE DE PROTECTION DE LA PILE		
Les voyants lumineux de le pompe déchiqueteuse sont éteints lorsque l'on raccorde l'alimentation électrique. <ul style="list-style-type: none"> Tous les voyants lumineux du panneau d'interface ne sont pas allumés. 	Ou bien le pompe déchiqueteuse n'est pas branchée, le disjoncteur est éteint, ou encore la prise protégée par un disjoncteur de fuite de terre différentiel a sauté.	Vérifier la source d'alimentation électrique.
	Le système de commande est en mode de protection de la pile.	<ol style="list-style-type: none"> Débranchez le pompe déchiqueteuse de la prise. Retirez la pile 9 V qui alimente l'alarme. Rebranchez le pompe déchiqueteuse dans la prise. Réinstallez la pile 9 V en place.
LA CHASSE D'EAU DE LA TOILETTE FOURNIT UN VOLUME D'EAU INADÉQUAT, IL Y A PEUT-ÊTRE UN BLOCAGE DU PANIER FILTRANT OU UNE MAUVAISE VENTILATION		
Accumulation de déchets dans la cuvette.	Niveau inadéquat de l'eau dans le réservoir.	Vérifier et/ou ajuster le mécanisme de remplissage pour que le niveau d'eau atteigne la ligne de référence dans le réservoir.
	Le panier filtrant nécessite un nettoyage.	Enlever les débris du panier filtrant. Consulter « Accessibilité à la cartouche motorisée » à la page 12.
	L'appareil n'est pas ventilé adéquatement.	Le dispositif de ventilation de l'appareil doit déboucher à l'air libre afin de permettre à l'eau de pénétrer dans le réservoir de déchiquetage. Il faut confirmer que l'évent est libre. Ne pas utiliser de tuyau d'évent rapide.
LA POMPE EST INCAPABLE DE VIDER LE RÉSERVOIR		
L'alarme se déclenche souvent.	Rotor endommagé.	Remplacez le rotor. Consulter « Élimination du blocage du rotor/remplacement du rotor » à la page 13.
	La prise de la volute est bouchée.	Nettoyer la prise de la volute. Consulter « Accessibilité à la cartouche motorisée » à la page 12.
	Le boyau interne est endommagé.	S'assurer que le boyau interne fonctionne bien. Sinon, il faut le remplacer. Consulter « Tuyaux d'interconnexion » à la page 13.
	Poches d'air.	La volute a une voie de passage permettant à l'air de circuler. Cette voie de passage doit être débouchée. Consulter « Accessibilité à la cartouche motorisée » à la page 12.
	Application.	Le débit de l'eau qui entre excède la capacité de pompage. Ou bien réduire le débit de l'eau qui entre dans le pompe déchiqueteuse ou encore bien la capacité de refoulement.

Tableau 2. La matrice de dépannage (suite)

Problème	Cause possible	Mesure correctrice
RÉSIDUS SOLIDES DANS LE PANIER		
Pendant un cycle de pompage, on entend un cliquetis en provenance de la pompe déchiqueteuse.	Un objet solide d'une dimension supérieure à 1,27 cm (0,5 po) est coincé dans le panier de coupe de la pompe déchiqueteuse.	Le couvercle d'accès devrait être enlevé pour permettre un nettoyage manuel. Consulter « <i>Couvercle d'accès</i> » à la page 11.
PLOMBERIE GÉNÉRALE OU REMPLACEMENT DU SYSTÈME		
L'eau remonte dans le renvoi de la douche. • L'alarme est activée.	Rotor endommagé.	Remplacez le rotor. Consulter « <i>Élimination du blocage du rotor/remplacement du rotor</i> » à la page 13.
	La prise de la volute est bouchée.	Nettoyer la prise de la volute. Consulter « <i>Accessibilité à la cartouche motorisée</i> » à la page 12.
	Le boyau interne est endommagé.	S'assurer que le boyau interne fonctionne bien. Sinon, il faut le remplacer. Consulter « <i>Tuyaux d'interconnexion</i> » à la page 13.
	Poches d'air.	La volute dispose d'une voie de passage permettant la circulation de l'air. Cette voie de passage doit être nettoyée pour éviter toute obstruction. Consulter « <i>Accessibilité à la cartouche motorisée</i> » à la page 12.
	Le débit de l'eau qui entre est supérieur à la capacité de la pompe.	L'appareil est en mesure de traiter jusqu'à deux pommes de douche. On devrait éviter les pommes multiples (3 et plus).
	Vérifier s'il y a défaillance du clapet de non-retour de la pompe déchiqueteuse.	La bride d'évacuation contient le clapet de non-retour qui a besoin d'être nettoyé ou remplacé. Consulter « <i>Clapet antiretour</i> » à la page 11.
PLOMBERIE GÉNÉRALE		
Il se produit des pulsations dans la pompe déchiqueteuse sans raison apparente.	L'eau fuit du réservoir de la toilette.	Vérifier la soupape de chasse et les composants reliés dans le réservoir.
	Vérifier s'il y a défaillance du clapet de non-retour de la pompe déchiqueteuse.	La bride d'évacuation contient le clapet de non-retour qui a besoin d'être nettoyé ou remplacé.
PLOMBERIE GÉNÉRALE		
Pendant la vidange de la baignoire, l'alarme se déclenche et/ou l'eau refoule dans la toilette.	Le débit entrant est supérieur à celui que la pompe déchiqueteuse peut traiter.	On devrait installer une soupape à bille entre la baignoire et la pompe déchiqueteuse, diminuer le régime ou fermer partiellement cette soupape jusqu'à ce que la pompe puisse traiter le débit de drainage en provenance de la baignoire.
PLOMBERIE GÉNÉRALE		
L'eau remonte dans le renvoi de la douche. • L'alarme n'est pas activée.	Blocage ou mauvaise inclinaison du tuyau.	Débloquer la tuyauterie ou augmenter la pente du tuyau d'évacuation. Une pente descendante minimum de 21 mm au mètre (0,25 de po au pied) est habituellement adéquate pour une vidange par gravité.
	Les clapets d'entrée de la pompe déchiqueteuse ne fonctionnent pas.	Dégager toute accumulation dans le bac à eaux usées de la pompe déchiqueteuse qui empêche l'ouverture des clapets. Consulter « <i>Accessibilité à la cartouche motorisée</i> » à la page 12.

Tableau 2. La matrice de dépannage (suite)

Problème	Cause possible	Mesure correctrice
PLOMBERIE GÉNÉRALE		
Le pompe déchiqueteuse fonctionne bruyamment.	Cliquetis de la tuyauterie.	On devrait fixer solidement la plomberie d'évacuation et de ventilation à l'aide de fixations adéquates.
	Corps étrangers dans les cavités du couteau.	Le couvercle d'accès devrait être enlevé pour permettre un nettoyage manuel. Consulter « <i>Couvercle d'accès</i> » à la page 11.

Garantie

Garantie limitée des produits de la Liberty Pumps pour vente en gros/Série Commerciale

Liberty Pumps, Inc. garantit que ses produits de gros sont exempts de tout défaut de matériau et de fabrication pour une période de trois (3) ans à partir de la date d'achat (à l'exception des batteries* et modèles *Série Commerciale***). La date d'achat est déterminée par un reçu de vente daté indiquant le modèle et le numéro de série de la pompe. Le reçu de vente daté doit accompagner la pompe retournée si la date de retour est supérieure de trois ans à la date de fabrication indiquée sur la plaque signalétique de la pompe.

La seule obligation du fabricant en vertu de la présente garantie se limite à la réparation ou au remplacement de toute pièce jugée défectueuse par le fabricant, à condition que la pièce ou l'assemblage soit retourné fret port payé au fabricant ou à son centre de service autorisé, et à condition qu'il n'y ait aucune preuve que les critères suivants annulant la garantie sont en cause :

Le fabricant ne sera pas responsable en vertu de la présente garantie si le produit n'a pas été installé, utilisé ou entretenu conformément aux instructions du fabricant; s'il a été démonté, modifié, dégradé ou altéré; si le cordon électrique a été coupé, endommagé ou épissé; si la sortie de la pompe a été réduite; si la pompe a été utilisée à des températures d'eau supérieures à celles d'un service normal, ou dans de l'eau contenant du sable, de la chaux, du ciment, du gravier ou autres abrasifs; si le produit a été utilisé pour pomper des produits chimiques, de la graisse ou des hydrocarbures; si un moteur non submersible a été soumis à une humidité excessive; ou si l'étiquette portant le modèle et le numéro de série a été retirée.

Liberty Pumps, Inc. ne pourra être tenue responsable des pertes, dommages, frais attribuables à l'installation ou l'utilisation de ses produits ni pour les dommages accessoires ou consécutifs, y compris les coûts de la main-d'œuvre sur place, les frais de déplacement, la location d'équipement, les coûts de retrait, de réinstallation ou de transport vers et depuis l'usine ou un centre de réparation agréé par Liberty Pumps.

Il n'y a aucune autre garantie expresse. Toute garantie implicite, y compris celles de qualité marchande et d'aptitude à une fin particulière, sont limitées à une durée de trois ans à partir de la date d'achat. La présente garantie comprend le recours exclusif de l'acheteur et exclut, lorsque permis par la loi, toute responsabilité pour dommages consécutifs ou accessoires en vertu de toutes autres garanties.

* Liberty Pumps, Inc. garantit les batteries StormCell™ pendant 1 an à compter de la date d'achat.

** Liberty Pumps, Inc. garantit que les pompes de ses *Série Commerciale* sont exemptes de tout défaut de matériel et de fabrication pendant une période de 18 mois à compter de la date d'installation ou de 24 mois à compter de la date de fabrication, selon la première éventualité, et à condition que ces produits soient utilisés conformément à leurs applications prévues, comme indiqué dans les spécifications techniques et les manuels de la *Série Commerciale*. La date d'installation doit être déterminée par un rapport de démarrage de la pompe et un formulaire d'enregistrement de la garantie dûment remplis. Un rapport de démarrage de la pompe, rempli par un installateur qualifié, est requis pour que la garantie prenne effet. Le rapport doit être soumis dans les 30 jours à compter de la date d'installation et soumis via le site Web de Liberty Pumps.

www.libertypumps.com/wp/dom/Services/Warranty/Commerical-Series-Startup-Form